

LVNÆ DIE 16 M. IVNII A. 2008

A.d. XVI Kal. Iulias a. MMVIII

I 4 4

M E L I S S A



FOLIA PERENNI LATINITATI DICATA

AVSPICIIS DOMVS ERASMIANÆ ET ACADEMIÆ LATINITATI FOVENDÆ
SEXIES IN ANNO EDITA

EDITOR RESPONSALIS
Gaius Licoppe

REDACTRIX
Francisca Deraedt

Avenue de Tervueren, 76, Tervurenlaan, B - 1040 Bruxellis.

Tel. + 32 (0) 475.47.55.18 / g.licoppe@skynet.be / <http://users.skynet.be/Melissalatina>

Bureau de dépôt : 4210 Burdinne - n° d'agrément P701451

PROFESSORIS CHRISTIANI HELFER

Uno circiter mense post Cælestem Eichenseer, i.e. die 19 mensis Martii 2008, vita functus est Professor Christianus Helfer, altera columna vivæ Latinitatis Saravipontanæ. ¶ Christianus Helfer natus est anno 1930, Plaviæ Variscorum (v. *Plauen*) in Saxonia. Discipulus fuit gymnasii Plaviensis, ubi primum linguæ Latinæ studuit. Notandum est in eodem gymnasio, exeunte undevicesimo sæculo, magistrum fuisse Eduardum Johnson, qui sub nomine « Capellani » optimum libellum in lucem edidit, cui titulus *Loquerisne Latine?* ¶ Postea primum studiis philologiæ classicæ se dedit in studiorum universitate Erlangensi, sed cum seminarium linguæ Græcæ cognoscendæ multo mane incoharetur – secundum proverbium « Aurora habet aurum in ore » –, maluit patris vestigia sequi et in iurisprudentiæ studia incumbere. Quibus studiis anno 1953 perfectis, Bonnæ doctor utriusque iuris creatus est. ¶ Annum academicum 1957-58 Brugis degit in Belgica, ubi una cum triginta quinque condiscipulis undique oriundis in Collegio Europæ problematibus politicis, iuridicis sociologicisque Europæ couniendæ studuit. Ibi, cum de linguis officialibus Europæ futuræ disputaretur, Henricus Brugmans, Collegii rector, suadebat ut lingua Latina ad communicationem administrativam adhiberetur. Hoc mirum consilium valde placuit Christiano Helfer, quamquam non omnibus condiscipulis videbatur ad effectum adduci posse. ¶ Studiis academicis in Germania et in Canada peractis, assistens academicus in studiorum universitate Gottingensi anno 1962 factus est. Ibi, anno 1966, habilitationem, quæ vocatur, adeptus, artem sociologicam per aliquot annos privatim docuit. Anno 1970 ad Studiorum universitatem Saravicam vocatus est, ut professoris munus in Ordine Philosophorum susciperet. ¶ Hæc universitas post alterum bellum mundanum condita est a Francogallis, qui decem annos Saraviam administraverunt. Cathedra tunc temporis creata et « Civilisation Européenne » vocata, facta erat « Europæi Cultus Civiles Comparandi », cum Christiano Helfer tributa est; talis cathedra in nulla alia universitate Germanica exstabat. ¶ Professor Helfer, cum sciret Europæorum cultum civilem per multa sæcula Latinitate et fide Christiana nisum esse, monita rectoris Collegii Europæi recordans, sibi persuasit studia neo-Latina cum finibus suæ cathedræ bene congruere. ¶ Anno 1975 in actis diurnis Francofordiensibus fortuito invenit seminaria Latinitatis vivæ, quæ valde laudabantur. Statuit seminarium anno 1976 Tutzingæ in Bavaria habendum participare et ibi primum convenit moderatorem Patrem Cælestem Eichenseer. Inde orta est prosperrima syner-

gia, de qua iam rettuli in symbola Patri Cælesti defuncto dicata. ¶ Christianus Helfer indagationes lexicographicas amabat. Anno 1979 operam dare cœpit ad lexicon nominum rerum recentiorum componendum. Prima editio *Lexici Auxiliaris* Theodisco-Latini facta est anno 1982 in geminis fasciculis 67-68 *Vocis Latinæ*. In proœmio scribebat hæc: « Cum ante centum annos Carolus Ernestus Georges (1806-1895) ultimam sui lexic Germanico-Latini editionem curaret, magister ille Thuringus doctis discipulisque Latine scribentibus præcipuum præbebat adiumentum. Scimus autem in sermonem nostrum ex illo tempore tam magnam copiam verborum novorum introductam esse, ut Georgesii mansurum opus multis locis lacunosum evaderet. Qua deficientia iam sæpius deplorata, necessarium visum est, ut vocabularii lacunæ paulatim explerentur. » Cum hoc opus optime acceptus esset, nova editio facta est in formam libri. ¶ Anno 1985, decem fere annis post Societatem Latinam conditam, spes Christiani Helfer minuebatur; nam a Melissa interrogatus num censeret Latinitatem vivam progressus fecisse, respondit hæc: « Latinitas viva a multis linguæ Latinæ magistris non iam repudiatur, quamquam censent eam ad institutionem puerilem non esse idoneam. Quod ad usum scholarem attinet, assentior iis, qui putant nunc in gymnasiis Latinæ linguæ addiscendæ minus temporis relictum esse quam ut colloquia Latina haberi possent » (*Melissa*, n° 7, p. 4). ¶ Anno 1991 tertia editio *Lexici Auxiliaris* valde aucta divulgata est magno cum successu. In proœmio Christianus Helfer scribebat hæc: « In lexic Theodisco-Latini editione curis tertiis recognita præsertim eas voces collegimus ac locutiones, quæ ad Latinitatis usum hodiernum prosunt, sed in vocabulariis recentioribus plerumque desiderantur. Recepta sunt non solum vocabula variarum disciplinarum, quæ in studiorum universitatibus traditæ sunt, sed etiam doctrinarum recentiorum verba novata, quæ ad res technicas, œconomiam, rem teloniam, artem informaticam aliasque spectant. Quorum neologismorum non pauci a Saraviensis Societatis Latinæ cooperatibus conficiebantur. » ¶ Anno 1993 Christianus Helfer librum alius generis in lucem edidit, c.t. *Crater Dictorum*. Est farrago sententiarum depromptarum de scriptis Latinis a quinto decimo ad vicesimum sæculum, cum translatione Theodisca. ¶ Infeliciter longo ingravescentique morbo affectus est Christianus Helfer, qui multis annis ante mortem sessiones Societatis Latinæ iam non participare valebat. Sit ei terra levis. ❧

Gaius LICOPPE

DE VIDONE ANGELINO (1911-2008) PRÆCLARO LATINISTA

– scripsit Victorius Ciarrocchi –

Paucos post dies, ex quo septimum supra nonagesimum annum compleverat, die 17 Apr. 2008 mortuus est Vido Angelino, qui totam fere vitam studio linguarum, quæ « classicæ » dicuntur, dicaverat. ¶ Ortum is habuit in oppido *Ultio*, quod in regione Pedemontana situm est et parum a confinio Galliam inter et Italiam posito distat. Postquam Vido suum studiorum curriculum in universitate Genuensi perfecerat, linguam Græcam et Latinam variis in Italiæ scholis *licei* nuncupatis docere cœpit atque hoc in munere explendo famam sibi magistri doctissimi atque integerrimi haud immerito comparavit. Ultimos ætatis annos in oppido *Occimiano* ad urbis Alexandriæ provinciam pertinente degit semperque fervidiorem servavit erga eas linguas amorem. Iam enim ex anno 1965 Vido Angelino ad Latini sermonis provinciam colendam, quæ « Latinitas viva » vocari solet, omnibus viribus contendit. « Nonne lingua Latina fuit viva, vivissima per multa sæcula in oribus Romanorum? Cur hodie redire viva non possit? Hoc autem addatur: nulla est melior atque utilior propædeutica ad intellegendos et ad perfruendos auctores classicos Latinos quam vivus usus Latinæ linguæ ». Hæc etiam paucos abhinc menses quodam in periodico scripsit Vido, qui complurium certaminum, quæ ad linguam Latinam fovendam ac provehendam quotannis indicuntur, particeps fuerat atque ex ipsis non semel victor evasit: bis aureo nomismate, sexies argenteo honestatus, decies titulo « publicæ laudis » insignitus est. ¶ Duabus præsertim de causis memoria huius viri est recolenda: is enim novam docendæ linguæ Latinæ viam rationemque seu methodum indesinenter proponere solebat, quoniam hac methodo putabat facilius tironum animos ad Latinitatem descendam ideoque vere diligendam adlici posse. « Deambulans ergo per meum conclave scriptorium – olim Vido his verbis narravit quomodo ad hanc rem novam suscipiendam se ipsum expediverit – atque fingens me discipulos meos alloqui, elata voce ac bene verba Latina articulans, explicare cœpi aliquam simplicem regulam, aliquam planam notionem syntacticam, exinde aliquam Phædri fabulam. Prudenter, lexicon Latinum in promptu tenebam, si forte mihi memoriæ aliquod vacuum accideret [...] Post duas hebdomadas, obstupefactus et secreta commotus, me animadverti quodammodo civem Romanum factum esse, qui iam cogitata sua aperire posset simplici lingua Latina, at plene legitima ». ¶ In confingendis vocabulis novis, quæ « neologismi » dicuntur, operam navavit præcipuam, sicut patet e *Lexico Recentis Latinitatis* (aa. 1992 et 1997 edito, in Urbe Vaticana), quo in opere condendo partem egit haud parvi momenti. Et quamvis hoc *Lexicon* non omnibus sub aspectibus absolutum esse videatur, ipsum tamen magno est emolumento iis Latinitatis cultoribus, qui etiam hac ætate nostra sermonem Latinum aliquo modo adhibere

velint. Quod fieri nequit nisi verba nova in usum recipiantur iuxta Ciceronis sententiam hanc: « parienda sunt imponendaque nova rebus novis nomina » (*De fin.*, L. III, 1, 3), quam Angelino semper plurimi fecit; exempli gratia verbum Francogallicum, quod est *voyeurs* (It.: *guardoni*), nuperrime is Latine reddendum proposuit voce hac: « oculones ». Neque mirum: nam Vido pro certo habebat duas apud Romanos exstitisse linguæ Latinæ species, quarum altera usi sint scriptores classici, qui dicuntur, nempe Cicero, Cæsar, Livius, Tacitus, aliique. Horum enim lingua, olim scripsit, « ampla est, architectonica, quæ regitur exquisitis et multiplicibus legibus artis rhetoricæ (quam Germani *Kunstprosa* appellant, nempe prosam artis), et quæ secreta quadam unda musica pervaditur. Altera est lingua cottidiana, quam ego ‘colloquialis’ appellare malo, qua cives Romani domi, per vias, in foris utebantur, confidenter inter se colloquentes; quæ lingua, sicut omnes linguæ colloquiales, erat recta, simplex, lucida, inversiones vitans et elegantias », sicut conicere plane licet ex ipsius Senecæ verbis hisce: « Quid de illa (compositione) loquar in qua verba differuntur et diu exspectata vix ad clausulam redeunt? Quid illa in exitu lenta, qualis Ciceronis est, devexa et molliter detinens nec aliter quam solet ad morem suum pedemque respondens! » (*Ep. ad Lucilium*, CXIV, 16). ¶ Sane pauca huius linguæ colloquialis testimonia ad nostram ætatem pervenerunt, quorum tamen – hoc firmiter tenebat Angelino – spernenda non sunt v. g. scripta hæc: *Itinerarium Egeriæ sive Ætheriæ* nec non *Acta et Passiones martyrum*. In symbola c. t. « Lingua Latina, lingua mortua », quæ in Certamine Vaticano anni 2002 argenteo nomismate digna æstimata est, complura opera Latina, quæ a Thomæ Aquinatis temporibus usque ad hanc ætatem nostram edita sunt, enumeravit Angelino ac laudavit omnia incepta (sicut hoc commentarium periodicum) Latinitatem vivam foventia. Cuius quidem symbolæ verba referre iuvat hæc: « ex una parte eis, qui facultatem adepti sint sui exprimendi plana et correcta lingua Latina, multo penetrantius interpretari licebit Latinos Classicos [...] ex altera parte eiusmodi didactica nos nova translucida lingua ditabit, nos ergo nova anima locupletabit, si antiquum Ennium reminiscimur, qui asserebat se tria corda habere, cum linguam Latinam, Oscam et Græcam cognosceret, quæ quidem translucida lingua, torrente aucta neologismorum, poterit quondam optatissima illa secunda lingua communis fieri cunctæ Europæ, quæ tandem ad Europæarum nationum plurilinguismum supergrediendum valeat ». Præter nonnullas de scriptoribus Græcis et Romanis interpretationes, quas plerumque in usum scholarum Vido edendas curavit, multa huius præclari Latinistæ scripta eademque lectu dignissima continentur libro, cui titulus: *Varia Latinitas* (Ed. Pergamena, Milano, 1992). ❧

MELISSÆ ITER LATINVM
DE CONSTANTINOPOLI

– scripsit Gaius Licoppe –

Cum Melissa iter Latinum idemque tertium instituerit ad Constantinopolin proximo mense Augusto invisendam, participibus utile erit rem narratione et descriptione parare; ceteris, ut spero, non iniucundum erit aliquid legere de huius præstantissimæ urbis fato. Commiscui descriptionem urbis, qualis nunc est, cum narratione Petri Gyllii (v. Pierre Gilles), qui uno circiter sæculo post Constantinopolin a Turcis captam imperium Othomanicum lustravit. Hic vir, anno 1490 Albiæ (v. Albi) natus, erat naturalista; anno 1533 librum edidit c.t. *De vi et natura animalium*; proœmium regi Francogalliæ Francisco I his fere verbis dedicavit: patrimonium culturale esse servandum et regi has res fovendas; doctos ergo homines mitteret ad explorandas terras, ubi cultus Romanus floruisset.

Hoc incitamento Franciscus I libenter impulsus Petrum Gyllium ad Turciam lustrandam misit. Quod iter fuit diuturnum. Nam Gyllius, cum in Asiam Minorem tandem pervenisset, mæstus animadvertit se totam pecuniam iam erogavisse. E Francogallia nullum nuntium! Quid ageret? Contentus fuit in exercitu sultani Solimani Magnifici conscribi posse et bella contra regem Persarum participavit, non oblitus sui officii naturalistæ. In eo tamen erat ut spem deponeret, cum pecunia allata est; nam Franciscus I de Gyllii miseriis aliquid tandem audiverat. Anno 1550 Gyllius in Francogalliam rediit et anno 1561 Lugduni apud Gulielmum Rovillum librum edidit c.t. *De topographia Constantinopoleos et de illius antiquitatibus*.

Byzantium et Chalcedon ambæ sunt veteres coloniæ Græcæ, septimo sæculo a.Ch.n. conditæ. Chalcedon, prior condita, vocatur « colonia cæcorum », ut narrat Herodotus; nam cum Byzas, coloniam quoque deducturus, Apollinis oraculum Delphis interrogavisset, quem in locum optimum se suosque collocare posset, Pythia respondit: « Adversus cæcos ». Adversus enim Chalcedonem est mira pæninsula, quam tria maria alluunt, a meridie Propontis, ab oriente Bosphori fretus et ab aquilone sinus maxime portuosus.

Constantinus anno 324, omnibus competitoribus auxilio Christianorum devictis exterminatisque, solus imperium gubernat atque statuit Novam Romam condere loco Byzantii. Auditus suis astrologis faventibusque astris, die 4 m. Novembris anno 326, primum mœnium lapidem ponit. Urbem inaugurat die 11 m. Maii anno 330, certe hora ab astrologis decreta. Secuti sunt quadraginta dies festivi cum splendidis ludis circensibus.

Τύχη, sive Latine Fortuna, Novam Romam protegit. Nomen magicum arcanumque prioris metropolis

Flora, Ἀνθούσα factum, transfertur ad Constantinopolin, respectis ritibus regalibus religiosisque, quos fama fert ab ipso Romulo institutos esse.

Nova Roma, anno 330 inaugurata et mox Constantinopolis vocata, tantum viginti circiter annis post perficitur. Fieri non potest quin Nova Roma in septem collibus non exstruatur.

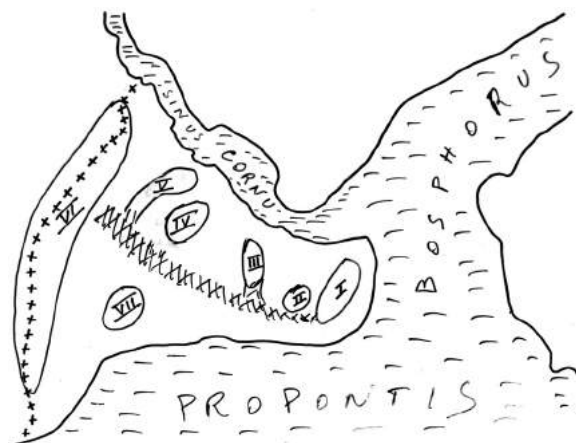

Romani colles facile discernuntur, quos natura separavit vallibus, at Byzantini dorso inter se cohærent. In primo colle eriguntur Ædes Regiæ, Templum Sophiæ et Hippodromus. In prima valle, murus Claustris Regii. In secundo colle erat Forum Constantini cum Columna Purpurea. In secunda valle Forum Piscatorium et Traiectus Sycenus. In tertio colle erat Forum Theodosii, Gynæconitidum Claustra, Mercatorium Forum, Xenodochium et postea exstructum est Sepulcrum Sultani Baiazeti. Tertiam vallem traicit Valentis Aquæductus. In quarto colle, post Constantinopolin a Turcis captam, ædificabuntur Mausoleum Meschitaque Mahumeti II Victoris. Sequitur quinta vallis. Per dorsum sexti collis, in latere ad aquilonem vergente discurrunt urbis mœnia; ibi serius ædificabitur Domus Regia Blachernea. Septimus collis, qui nuncupatur Ἐηρόλοφος, iuxta sex collium dorsum ad meridiem versus situs est. Qui collis plus quam tertiam urbis partem continet; in eius dorso est Forum Arcadii cum columna.

Constantinus Novam Romam etiam in quattuordecim regiones dividit, quarum limites iam tempore Petri Gyllii satis incerti erant, propter ædificiorum mutationem.

De aspectu, qualem habuerit Constantinopolis cum medio sexto decimo sæculo eam lustravit, Petrus Gyllius scribit hæc: « Sperabam me facile aspecturum

esse antiquam urbem, sed barbari homines antiqua illa et plane heroica Urbis ornamenta, quibus viles casas exornarent, sic labefactarunt et barbaricis oppresserunt ædificiis, ut veterum fundamentorum paucis in locis restent vestigia ; adde incendia et ruinas, quas cum alii barbari, tum postremo Turci ediderunt, qui iam centum annos non cessant funditus antiquæ Urbis vestigia delere... Adde Græcorum inertem inscitiam, qui videntur totum oblivionis flumen ebibisse... ne sacerdotes quidem ulli recognoscant loca, ubi paucis ante annis ædes sacræ deletæ sunt et valde mirentur si quis talia inquirat. »

Fuit olim hoc proverbium : « Ædes Sophiæ pertinent ad Deum, Palatium Sacrum ad Imperatorem, Hippodromus vero ad populum. » Hæc tria ædificia, quæ celeberrima sunt, partem occidentalem primi collis sive primæ regionis occupant ; nam in parte orientali est acropolis.

Basilica Ἁγίας Σοφίας, i.e. **Sacræ Sophiæ**, quam nunc videmus, non est prima ecclesia Christiana hoc loco ædificata. Constantinus enim anno 325 primam basilicam exstruendam curavit in loco cuiusdam templi et ei nomen dedit Ἁγίαν Σοφίαν. Eius filius Constantius eam amplificavit, quæ fieret episcopalis ecclesia Constantinopolitana. Anno 404 partim combusta est inter tumultum occasione exsilii Iohannis Chrysostomi factum. A Theodosio paucis annis post restaurata, iterum combusta est anno 532 inter magnum tumultum ex æmulatione hippodromi factionum ortum. Hoc accidit quinto anno regni Iustiniani, qui tunc statuit sanctuarium ibi ædificare, quod foret

omnium a creatione maxime magnificentum ; ex omnibus provinciis allatæ sunt materiæ pretiosissimæ, pulcherrima marmora, necnon columnæ et sculpturæ delicatissimæ celeberrimorum templorum.

Duo architecti, Anthemius Trallianus et Isidorus Milesius, novam basilicam conceperunt et exstruxerunt. Imprimis in area ædificationis ruderatio circiter 6,5 metra alta posita est, quæ esset basis firmissima et rigidissima. Parietes et minores cameræ coctis lateribus constructæ sunt. Octo pilæ, quattuor maiores et quattuor minores, quibus maior concameratio sustinetur, magnis lapidibus calcariis inter se ferro alligatis constructæ sunt. Maior concameratio constat e tholo hemisphærico, quem fulciunt duo contrarii hemitholi. Cum tholi diametrus esset ingens, 31 metrorum scilicet, ad rem exstruendam lateres levissimi specialiter confecti sunt Rhodi. Basilica perfecta est anno 548 et magnifice inaugurata. Secuti sunt quattuordecim dies precibus, publicis epulis et pecuniæ distributioni dediti.

Medii Ævi temporibus fabulose narrabatur decem milia operariorum a centum peritis structoribus ductorum ad basilicam exstruendam operam dedisse atque Iustinianum ipsum opera sæpissime inspexisse, præmia strenuioribus dantem. Idem dicebatur etiam post pompam triumphalem per hippodromum factam fanum intravisse clamans : « Gloria Deo, qui me dignatus est

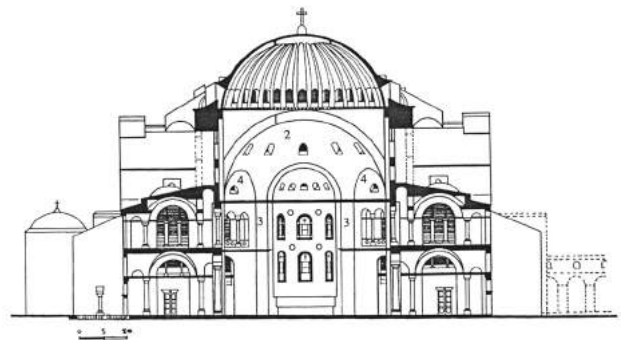
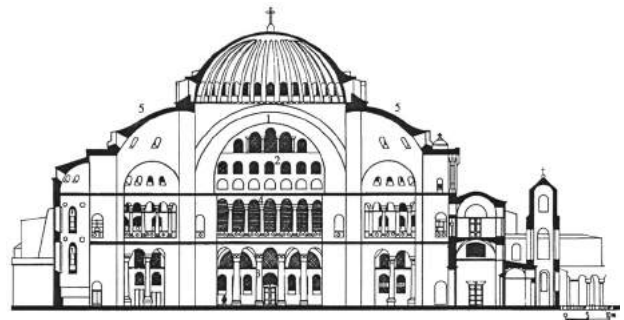
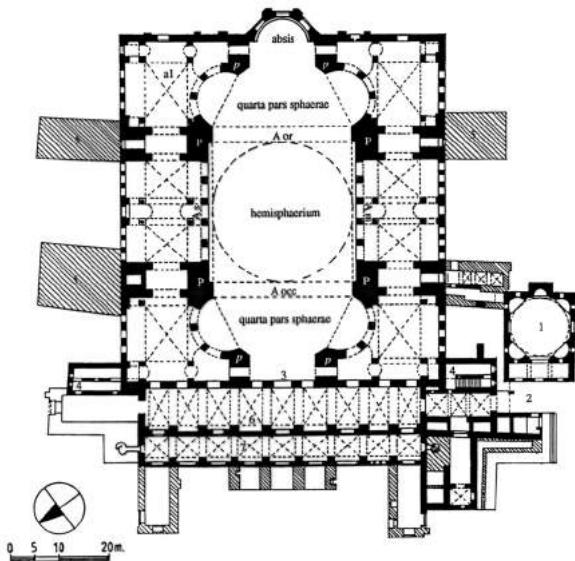

hoc opere ; te vici, o Salomon ! ».

Infeliciter, solum undecim annis post, tholus corruit propter terræ motum. Architectus Isidorus Iunior eum de novo construxit atque ædificio quattuor exteriores ingentesque fulturas addidit, quibus lateralis tholi pressio efficacius contineretur.

Scitu dignum est duobus modis tholum rotundum in structura quadriangula poni posse, quod demonstratur duobus subiunctis schematibus.

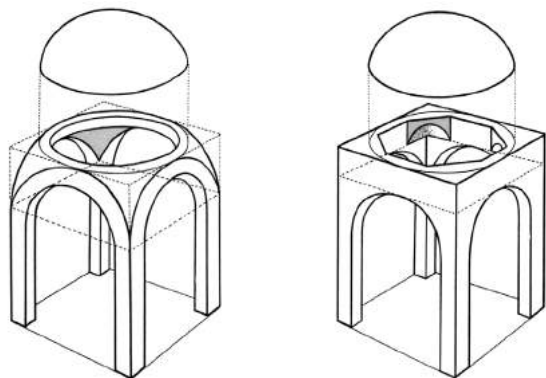

In primo schemate adæquatio nondum est perfecta ; in singulis quadrati angulis exstruitur concameratio quartæ sphaeræ partis, qua quadratum fit octagonum, ubi imponitur tholi circulus.

Contra, in altero schemate adæquatio est perfecta. Ibi hemisphaera superponitur quadriangulæ structuræ atque eius summa pars elevatur. Hoc modo exstructus est templi Sophiæ tholus.

Cuius tholi restauratio iterum necessaria fuit anno 975. Quarto decimo sæculo, propter terræ motus, crux de summo tholo abiecta est et tholus iterum restauratus est. Suprema vero clades accidit die 29 m. Maii anno 1453, cum Constantinopolis a Turcis capta est ; eo ipso die vespere sultanus Mahumetus II basilicam intravit eamque meschitam fieri iussit...

Basilica meschita fuit usque ad annum 1935, quo, iussu Mustaphæ Kemal Atatürk, facta est museum, ne esset causa discordiæ inter Turcos et Europæos. Inde Institutum Byzantinum Americanum nonnullas explorationes archæologicas suscepit et opera musiva, quantum fieri potuit, restauravit. Sunt tamen hodie in Turcia fanatici Mahumetani non pauci, qui exposcunt ut basilica iterum fiat meschita.

Non longe a Templo Sophiæ est **Cisterna Basilica**, quæ dicitur iam a Constantino exstructa esse et a Iustiniano amplificata ; constat ex 12 ordinibus 28

columnarum, quarum pleraque capitula sunt generis Corinthii. De hac cisterna Petrus Gyllius aliquid singulare refert : « Cisterna incolumis permanet ; quæ, cum negligentia civium ignoraretur, a me peregrino diligenter quæsita, venit in cognitionem multorum. Cisternæ ignorationem auxerant superædificatæ domus, quarum nonnullos incolas deprehendi ignorare cisternam infra ædes suas positam, cum tamen cottidie aquam huius haustam puteis potarent intra ædes suas sitis in cisternam penetrantibus. Denique incidi in domum, qua in hanc descensus patebat ; scapham conscendi, quam agebat dominus domus, funalibus accensis, huc illuc per medios ordines velut per silvam columnarum maxima ex parte demersarum ; ille ad capiendos pisces, quibus cisterna abundat, se convertit nonnullosque tridente ad lucem funalium cepit. »

Palatium Sacrum ingentem aream occupat inter hippodromum, templum Sophiæ et litus Propontidis. Perpauca vestigia huius palatii supersunt ; nam iam ante Constantinopolin anno 1204 a cruce signatis captam derelictum erat et corruerat ; circiter ab undecimo sæculo imperatores novam sedem sibi comparaverant ad mœnia, quæ vocatur Blachernæ.

Palatium Sacrum e compluribus partibus constabat :

- « Chalca (*Calkh*) » est domus regiæ vestibulum, qua per valvas aeneas, unde nomen trahit, patet foras in plateam Augusteum vocatam ;
- « Daphne » initio est præcipuum palatium. Inest œcus Porphyra vocatus, quia eius parietes sunt porphyretico marmore obtecti ; ibi pariunt imperatrices. Situs est iuxta Kathisma, de quo infra ;
- « Triclinium undeviginti lectorum », epulis destinatum, constat e mensa imperiali in suggestu trium graduum posita et duobus ordinibus novenarum mensarum. Ante aditum est aula porticibus circumdata, ubi de pergula « heliakon » vocata decreta legalia proclamantur occasione cærimoniarum, quæ vocantur « silentia » ;
- « Magna Aula », in suggesto ædificata, est pars, ubi ad imperatorem accessus datur. Constat e tribus œcis et tribus absidibus, in quarum media est thronus « Salomonis », qui dicitur. Ibi accipiuntur legati extraneorum civitatum. Liutpardus, futurus episcopus Cremonensis, legatus regis Italiæ Berengarii, anno 949 Constantinopolin adiit et in Aula Magna receptus est ab imperatore Constantino VII Porphyrogeneto. Tunc valde miratus est huius aulae magnificentiam, epulas et dona ; narrat thronum machina instructum esse, qua imperator elevari poterat ; circa thronum stupens vidit aurata automataria, aves scilicet cantantes et rugientes leones.
- « Chrysotriclinos », sexto sæculo ab imperatore Iustino II exstructus, formam octangulam habebat et

MELISSÆ ITER LATINVM

tholo tegebatur. Ibi præcipue habebantur epulæ cærimoniales liturgicorum festorum, quibus usque 102 convivæ accipi poterant ; in abside Christo Pantocratore ornata sedebat imperator in throno.

- « Boukoleon » est palatium nono sæculo ab imperatore Theophilo ad Propontidem exstructum et privato portu instructum.

Archæologi, qui aream Palatii Sacri ante et post alterum bellum mundanum investigaverunt, schema subiunctum delineare valuerunt, ubi disponuntur palatii partes, quarum nomina e textibus nota sunt.

Effossionibus detectum est amplum peristylum operibus musivis ornatum, quæ circa annum 500 confecta sunt. Unum peristyli latus servatum est atque

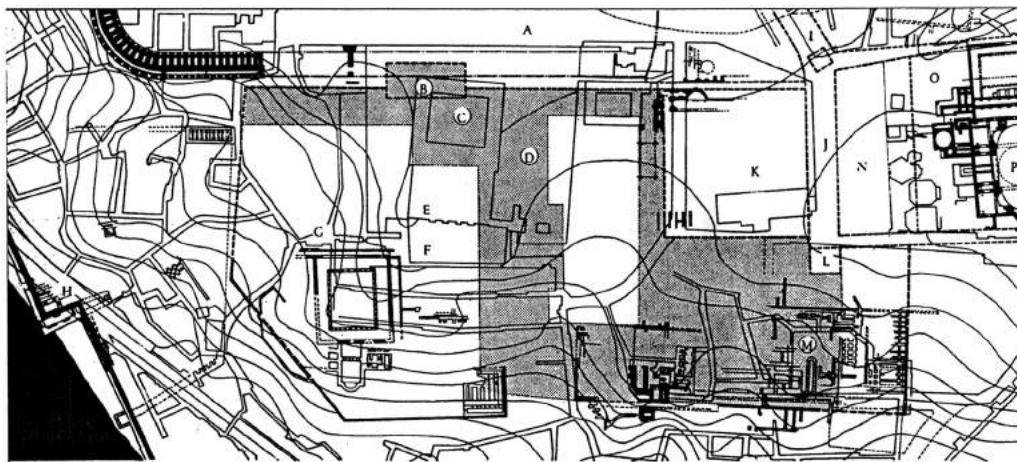

- | | |
|----------------------------------|-------------------------|
| A Hippodromus | I Milion |
| B Kathisma | J Regia |
| C Daphne | K Thermae Zeuxippi |
| D Triclinos undeviginti lectorum | L Chalce |
| E Sigma | M Magnaura |
| F Triconcha | N Augusteon |
| G Chrysotriclinos | O Patriarcatus |
| H Palatium Boucoleti | P Templum Divae Sophiae |

PALATII SACRI TOPOGRAPHIA

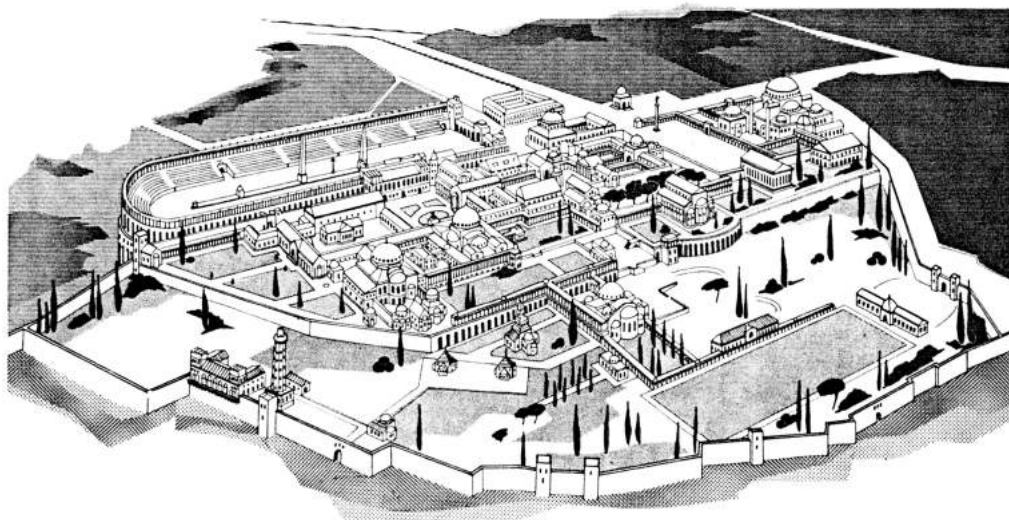

eius operibus musivis alia alibi inventa adiuncta sunt ; hic locus hodie vocatur **Museum operum Musivorum**.

Tanta est archæologorum phantasia, ut ausi sint totius palatii aspectum restituere (vide imaginem supra).

Petrus Gyllius de Palatio Sacro nihil dicit ; Turci enim, cum iam esset ruinosum tempore expugnationis, eius ædificia deleverunt, quorum nobiliores materias adhibuerunt in novis ædificiis exstruendis.

Inter Templum Sophiæ et Palatium Sacrum patebat Forum Augusteum vocatum ; ibi stabat columna cum Constantini statua, quam Petrus Gyllius Procopii verbis describit, cum suo tempore iam disparuisset : « In summa columna exstabat ingens equus aeneus, qui Orientem intuens dignum spectaculum præbebat ; similis enim erat gradienti et ultra procedere cupienti. Pedum anteriorum sinistrum erigebat, ut terram ante iacentem calcaturus ; alterum ad lapidem adnitebatur, ut iter ingressurus ; posteriores ita contrahebat, ut prompti essent ad gressum. Equo insidebat aenea Regis statua Colosso similis, vestita more Achillis, calceata arbyllis, thorace heroico induta. Galea illius caput tegebat, fulgore coruscans. Spectabat Orientem, iter, ut arbitrator, contra Persas suscipiens. Ferebat manu sinistra globum, quo designabat fictor universum orbem illi obœdire. Ensem non habebat, neque hastam, sed crux ex vertice eius eminebat, qua imperium adeptus est. »

Ad unum angustius latus Augustei erat Curia sive Senatus, cuius Petrus Gyllius muros adhuc stantes vidit.

Adeamus nunc locum ad populum maxime pertinentem, **Hippodromum** scilicet.

Imperator Septimus Severus, postquam competitor suum Pescennium Nigrum vicit, Byzantium, quod illius socium fuerat, anno 196 vastavit. Nonnullis annis post eam reædificare statuit atque anno 203 primum hippodromum exstruendum curavit, qui optime situs erat in summo colle, unde mirus prospectus patebat ad Propontidem.

Constantinus, cum decrevit Byzantium in Novam Romam transformare, hippodromum amplificare voluit ; spatio in summo colle deficiente, oportuit partem novam ingentibus concamerationibus sustinere, ubi instructa sunt stabula, ferarum cavæ et cellæ auri garum gladiatorumque. Hic novus hippodromus in longitudinem 400 metrorum et in latitudinem 150 metrorum patebat. Graduum ordines, 40 numero, fornicibus sustentabantur, sub quibus sua sponte instructus erat frequentissimus mercatus. Hoc minus hippodromi latus, quod ad Propontidem spectabat, formam hemicycliam habebat et vocabatur Funda. In longiore latere meridionali prominebat mœnianum cœci impera-

toris, qui vocabatur Kathisma et pertinebat ad Palatium Sacrum. Imperatrix suum proprium mœnianum etiam habebat, sed nescimus in qua graduum parte.

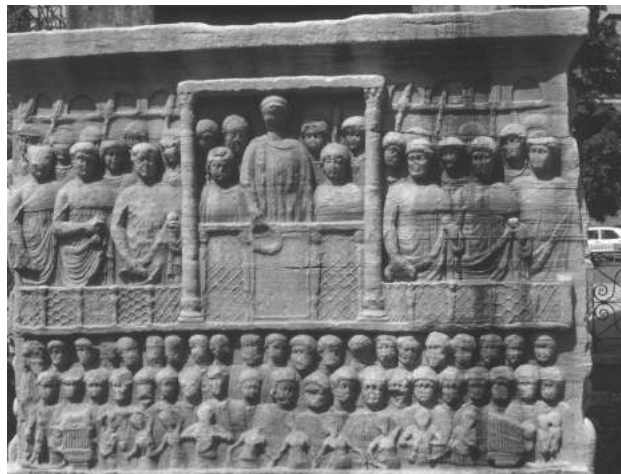

In medio hippodromo extendebatur spina, quam currus circumibant ; hic longus agger, cuius utraque extremitas ternis metis terminabatur, ab imperatoribus permultis pulcherrimisque monumentis undique imperii allatis ornatus erat, quorum tria tantum in ipso loco supersunt.

Primum monumentum est **obeliscus Theodosii I**, qui ante Kathisma erigebatur. Hic monolithus obeliscus ex Syenita, a pharaone Thutmosi Thebis in Ammonis templo medio II millennio a.Ch.n. collocatus, Constantinopolin transportatus est et anno 390 in spina erectus. Positus est in marmoreo cubo sex metra alto, cuius latera exsculpta ostendunt Theodosium varias res agentem.

« Duos (obeliscos) adhuc exstantes vidi cum primum venissem Byzantium », narrat Petrus Gyllius : « unum in Circo Maximo, alterum intra Claustrum Regium... paulo post eversum et extra Claustrum elatum, [quem] vidi iacentem, longum triginta quinque pedes... Hunc Antonius Priolus, nobilis Venetus, emit, Venetias exportaturus, in Foro divi Stephani locaturus. Alter vero in medio Hippodromo, pro meta in hunc diem exstat supra quattuor tesseras aeneas... »

Secundum monumentum est **Columna Serpentina**, omnium Constantinopolis vetustissimum ; primum enim erecta est Delphis ante Apollinis templum in memoriam Græcorum, qui ad Plateas anno 479 a.Ch.n. Persas vicerunt ; Constantinus eam in suam urbem transportare iussit. Constat e tribus aeneis intortisque serpentibus ; in summa columna serpentium

capita aureum tripodem sustinebant, ubi positum erat magnum vas aureum. Aurum iam diu disparuit atque hodie solum superest pars inferior columnæ. Neque Christianis, neque Mahumetanis hæc columna placebat, quibus videbatur esse Satanæ imago. Iam sultanus Mahumetus II dicitur unum caput fregisse, statim post Constantinopolin a se captam; reliqua dua videntur circa annum 1700 disparuisse. Effossionibus undevicesimo sæculo effectis reliqua columna 5,5 metra alta ab alluvio liberata est atque in eius basi inscriptio cum nominibus 31 civitatum, quæ una contra Persas pugnaverunt, inventa est. Partem superiorem unius capituli etiam invenerunt archæologi, quæ nunc in museo archæologico exhibetur.



Tertium monumentum hodie vocatur **columna Constantini Porphyrogeneti**. Nescimus quando ea erecta sit; constat ex rudibus lapidibus, quos Constantinus VII Porphyrogenetus ære aurato tegendos curavit, ut inscriptum est in monumenti basi. Petrus vero Gyllius hoc monumentum nominat Colossum structilem; iam eius tempore spoliatus erat æreis tabulis, quas Iudæus quidam Æmisenus emerat atque nonaginta camelis exportaverat. « In cuius cacumen, narrat Petrus Gyllius, festo quodam die ascendere vidi circulatorem quendam bene peritum et descendere incolumem; quem subsequutus alter imperitior ascendit quidem similiter in cacumen, sed excelsitas ita prætrinxit eius oculos, ut desperans descensum se quantum contendere potuit longe a Colosso proiecerit, ne decideret in Colossi crepidines. Itaque rectus cadens, pedibus alte defixis in terram, statim mortuus spectatus est. »

Ab undecimo sæculo hippodromus derelinqui cœpit et, postquam anno 1204 Venetii et Franci quartæ cruciatæ expeditionis Constantinopolin expugnaverunt, omnino corruit. Paulatim alluvium semitam tantum complevit, ut ipsa spina dispareret. Turci demolitionem perfecerunt, ut legitur apud Petrum Gyllium: « Hippodromi gradus lateris ad septentriones vergentis paucis ante annis ab Abraham Bassa sublatis sunt ad suam domum ædificandam ». Loco hippodromi, sed eo minor, instructa est platea *At Meidani* vocata, ubi adhuc stant duo obelisci et columna serpentina antiquæ spinæ.

Aliud celeberrimum monumentum hippodromi sunt quadrigæ e cupro, argento et auro, supra Kathisma olim positæ. Hoc opus, quod Lysippus dicitur pro Corintho fecisse, primum Romam transportatum est ad Neronis arcum triumphalem ornandum, deinde Traiani. Theodosius II id Constantinopolin accessit ad Kathisma ornandum. Venetii Constantinopoli potiti quadrigarum equos Venetias portaverunt et in fronte basilicæ Sancti Marci posuerunt, ubi nobis adhuc licet eos admirari. Notandum est Napoleonem eos Parisios transtulisse, sed ibi non diu manserunt.

Pulcherrimum hippodromi monumentum erant marmorea balnea Zeuxippi porticibus circumdata; a Septimo Severo exstructa, pulchriora eis a Constantino factis, ornabantur amplius octoginta statuæ ex ære vel marmore, quarum pleræque e Græcia allatæ erant. « Nunc nulla Zeuxippi vestigia restant, neque aliorum permultorum balneorum » scripsit Petrus Gyllius.

Non longe ab hippodromo est parva meschita, *Sokollu Mehmet Paça Camii* vocata, quæ putatur ædificata esse loco ecclesiæ Sanctæ Anastasiæ iam tempore Constantini Magni exstructa; multæ columnæ Byzantinæ in hac meschita agnoscuntur.

Turci in area partim Palatii Sacri, partim Hippodromi, amborum ruinosorum, magnam meschitam collocaverunt, quæ, prope Templum Sophiæ sita, eam magnificentia superaret. Exstructa est ab anno 1609 in annum 1616 iussu sultani Ahmet I atque adhuc est meschita totius urbis maxima; sola sex minaretis prædita est. E platea *At Meidani* per sumptuosam portam accessus datur in aulam quadriangulam porticibus circumdatam. Inde conspicitur ipsa meschita, cuius tholus quattuor hemitholis fulcitur.

Si huius meschitæ aspectus exterior pulchrior est quam Templi Sophiæ, idem tamen dicendum non est de parte interiore; nam loco ingentis uniceque spatii Templi Sophiæ, in meschita sultani Ahmet, sicut in aliis meschitis imperialibus, quæ dicuntur, spatium

dividitur quattuor crassissimis pilis. Meschitæ tholi diameter est fere decem metra minor. Eius parietes magnam partem teguntur fictilibus cæreuleis, quare plerumque vocatur **Meschita Cæreulea**.

Pars orientalis primi collis extenditur in promuntorium Bosphorium, quod Plinius falso appellat Chrysoceras (Auri cornu); hoc enim nomine appellatur sinus maritimus. In promuntorio, tempore Byzantino, eminebat acropolis cum templo Neptuni; inde ad **castellum Galaticum** etiam obtendebatur catena, qua hostium naves ab ingressu **Auri Cornus** arcebantur.

Hoc promuntorium sultanus Mahometus II elegit ad Regium Clastrum collocandum, de quo Petrus Gyllius scribit hæc: « Muris undique clausus est, quibus frequentia pinnarum et turrium distinctis nihilque a murorum urbanorum forma differentibus a reliqua urbe separatur. Ex collis supercilio longe lateque maria camposque despicit Regis Palatium... Duæ Palatinæ areæ undique clausæ: prima patet in passuum longitudinem circiter septingentorum, in latitudinem vero ducentorum; quam subsequitur altera interior, a prima muris et foribus divisa, quadrata, longitudinis ducentos passus habens, undique ambitur porticu, multis et variis columnis marmoreis sustentata. In media area aliquot platani et cupressi litigantium turbam adumbrant; in angulo Septentriones conspicienti Forum Iudiciale est, quod Turci Divanum appellant. In areæ latere vergente ad solis ortum æstivum collucet Regia Domus. In latere brumali consistunt Thermæ et Culinæ Regiæ, octo hemisphæriis caminatis constantes; earum enim unumquodque hemisphærium concameratum, parvæ ædiculæ similitudinem gerens, nihil aliud est quam luculentus caminus in summo vertice fastigiatus in figuram lanternæ. Fores primæ areæ duplices et bivalves inter se distant viginti passus, inter quas stant ianitores. Ex utroque vestibuli latere fulgent arma suspensa. Portarum limina et parastades marmoribus nitent. Supra fores existit ædificium quadratum, tegulis plumbeis tectum, ut cetera Palatii ædificia. Ex prima area patet aditus ad secundam interiorem aream per portas binas et duplices, inter quas mediastinorum ianitorum statio et arma appensa lucent. Harum portarum pars exterior præ se vestibulum non habet, sed interior habet velut quoddam vestibulum egredientes excipiens; decem columnis varii marmoris sustentatur, cuius lacunaria auro et ditissimis coloribus opere Persico elaboratis elate superbiunt. Ad tertiam portam, qua patet intimus aditus ad Ædes Regias, stant intimi ianitores et præfectus ianitoribus et Regio cubiculo. Hac nulli libere ingrediuntur, nisi servi ministri Regiæ Domus; ceteri ingredi non pos-

sunt, nisi regio permissu, regii Satrapæ, cum Regem salutare habent necesse, aut Legati osculo Regis manum venerantur sedentis in lectica quidem humili sed superbe strata intra ædiculam marmoream, auro argentoque et gemmis fulgentem, circumdatam porticu sustentata columnis egregii marmoris, spiras et capitula inaurata habentibus. »

Huius Regiæ Domus, quæ nunc vulgariter vocatur **Top Kapi** (i.e. Turcice « Duo Cannones »), partem intimam, quin etiam Gynæconitidum claustra, hodiernis lustratores licet invisere, id quod facere non potuit Petrus Gyllius. Is etiam vix quicquam scit de ecclesia **Sanctæ Irenæ**; scribit enim: « Intra Regium Sæptum, hodie templum antiquum, quod vulgo appellant parvam Sophiam, senes quidam affirmant esse ædes Hirenem, quam Constantinum Magnum condidisse scribit Socrates. »

Sanctæ Irenæ ecclesia re vera iam antequam Constantinus Byzantium cepit exstructa est loco templi Aphroditæ; Constantinus eam amplificavit, ornavit atque Paci Divinæ consecravit. Anno 381, imperante Theodosio I, ibi habitus est secundum concilium œcumenicum. Postquam anno 532 una cum Sacra Sophia flagravit, Iustinianus eam reædificavit. Post terræ motum, octavo sæculo, Leo Isaurus eam reparavit auxitque. A Turcis in Claustris Regiis inclusa, facta est armamentarium. Nunc museum facta, hæc basilica trium navium cum tholo in nonnullis capitulis adhuc servat monogramma Iustiniani et Theodoræ.

Murus Claustrorum Regiorum singulare mœnium cancellatum habet, unde sultano licebat in **Sublimem Portam** (*Bab-i Ali*, quo videtur significari « Porta Eminentis ») clanculum inspicere, ut sciret quis Magnum Visirium visitaret. In adverso enim viæ latere patet sumptuosa porta, qua accessus dabatur ad sedem Magni Visirii et imperii Othomanici regiminis.

In primo colle, prope Templum Sophiæ erat pharus, unde late illucescere poterat navigantibus e Bosphoro



et Propontide. Aliud maioris momenti ædificium vocatur Mangana, quia ibi machinæ bellicæ servabantur; basileus tamen Constantinus Monomachus undecimo sæculo in eius loco splendidum et amplum monasterium a fundamentis condidit in nomen magni martyris Georgii, quod nomen Mangana servavit.

« Procopius », scribit Petrus Gyllius, « forum, quod Constantinopolitani Augustæum nominant, declarat ante Regias situm fuisse, columnis circumdatum. Nunc nomen non modo amisit, sed ne forum quidem exstat, totum fere exædificatum. » Ibidem erat Miliarium aureum, de quo etiam nihil superest.

Non longe ab his, ad septentrionem versus, hodie adspicitur in summo vertice secundi collis **Columna Constantini**, quæ etiam vocatur Columna usta, sed quam Petrus Gyllius appellat Columnam Purpuream. Scribit autem hæc: « Qui a Magno Constantino res gestas conscripserunt, tradunt illum Columnam Porphyriticam cycloterem, hoc est teretem et circulis laureatis cinctam, ab urbe Roma, ut fama fert, advectam, statuisset in Foro nuncupato Placoto ex eo, quod planis et latis lapidibus, quos Græci placas appellant, constratum esse et simul supra hanc columnam collocasse statuum ex ære factam admirabilem, sive propter artem, sive ob prægrandem magnitudinem ».

Constantinus, diversas religiosas opiniones coniungere cupiens, sua ipsius manu, ut fama fert, in columnæ basi inclusit Palladium Troianum, securim Noe et lapidem unde Moyses aquam salire effecit, etc... Columna, e sex porphyriticis tympanis constans, sustinebat Constantini statuum in formam Apollinis fictam, in cuius nimbo inserti erant clavi Passionis et fragmentum veræ Crucis. Anno 430 Theodosius II, statuæ firmitati diffidens, ei primos imposuit circulos metallinos. Anno 1105 vehemens tempestas statuum evertit, quæ complures homines oppressit. Post urbis incendium anni 1779 sultanus Abdul Hamit I plures metallinos circulos columnæ imponendos curavit.

De ipso Constantini foro nihil hodie superest. Huic hæret memoria Arii, illius sacerdotis Alexandrini, qui initiator fuit late diffusæ hæresis Arianismi. Petrus Gyllius, secundum Socratem Scholasticum, narrat « Arium illum, Arianæ sectæ principem, periisse [anno 336]. Arius, cum esset Constantinum Magnum allocutus, ex aula regia egressus, stipatus Eusebii satellitibus, per mediam urbem circumspicatus incedebat. Postquam prope Forum Constantini venisset, ubi purpurea columna exstat, metu quodam conscientia animi sui sic perterrefactus est, ut valde alvi deiectione commoveretur; ac cum percontatus esset, ubinam secessus esset, didicissetque pone Forum Constantini, eo acces-

sit. Animi defectio hominem urget ac simul cum vehementi alvi deiectione intestinum excidit et sanguis copia sequitur et simul cum sanguine tenuia intestina et iecur et lien; ibique subita morte periit. » Hodierni tamen historici putant eum non metu animi periisse, sed potius hostium veneno.

Inter Forum Constantini et Forum Theodisii, etiam Forum Tauri vocatum, erat magna via Mese vocata. Iam tempore Petri Gyllii de Foro Theodosii eiusque magna columna nihil supererat; narrat enim hæc: « Cum existimarem me non plane assequi posse Taurum... magno studio investigavi illorum vestigia; cumque diu ubi Columna fuisset Theodosii, tandem a paucis accipi, iisque senibus, sitam fuisse in supercilio dorsi tertii collis, prope balneum novum, quod ædificavit Paiazitus Rex [*Bejezit*]; qui eam columnam, ut commodius balneum construeret, ante quadraginta annos, quam ego Byzantium venissem, everterat. »

Idem etiam hæc: « Recentioribus scriptoribus tradentibus in Tauro fuisse Palatium et Xenodochium; a quibus non dissentiant quidam senes Constantinopolitani, qui testantur etiam sua memoria circa domum, ubi hodie cuditur moneta, vicinam Foro Theodosii fuisse Palatium magnum, quod aliqui dicunt Mamethem regem, qui cepit Constantinopolin, prius incoluisse quam construxisset ingens illud Claustrum Palatii. »

« Præterea in tertii collis dorso », addit etiam auctor noster, « sunt Palatia Gynæconitidum regiarum, clausa excelso muro, qui, cum venissem Byzantium, ambibat plus quam duo miliaria. » Hæ Gynæconitides incendio deletæ sunt anno 1541; Roxelana, dilecta Solimani uxor, ei suasit ut in Regium Claustrum transferrentur, ubi ab eo propior fieret.

« Nuper Soltanus Soleimanus occupavit mediam partem [tertii collis] ingentibus substructionibus sui futuri sepulcri et Xenodochii, quæ nunc excitantur luculentis marmoribus conquisitis e multis regionibus imperii Turcici. »

In valle, quæ secundum collem a tertio dividit, est Forum piscatorium et Traiectus Sycenus, qua adveniebant Galatini mercatores, mercatum tectum, quem Turci *Bedesten* vocant, petituri. Petrus Gyllius hunc mercatum vidit, qualem Mahumetus II ex ligno extruendum curavit. Paulo post eius iter, anno 1651, primum incendio deletus est; postea iterum compluries sive incendio sive terræ motu; eum nunc videmus, qualis lapidibus reædificatus est exeunte undevicesimo sæculo.

Petrus Gyllius imperium Turcicum lustravit regnante Solimano Magnifico (1520-1566), i.e. tempore

fastigii huius imperii ; ille exercitum duxit usque Vindobonam, quam bis obsedit, sed frustra. Nonnulla narrabo de moribus in hoc imperio vigentibus, ut in memoriam revocemus quantum periculum tunc Europæis institerit.

Solimano Magnifico in nostris libris historicis semper consociatur femina, quam Roxelanam (i.e. « Russam ») vocamus et cuius fatum fuit extraordinarium. Filia cuiusdam orthodoxi sacerdotis Galiciæ (tunc in Polonia), vocabatur Anastasia Lisowska ; a Tartaris irruptentibus capta et ut serva vendita, acquisita est a Magno Visirio Ibrahim, qui eam Solimano dedit. Dilecta sultani uxor facta atque Hürrem vocata, in ordine uxorum tertia tantum erat. Invida amicitiae inter Solimanum et Ibrahim, curavit ut Visirius necaretur. Quattuor filios peperit, inter quos Solimani successorem eligere volebat. Cum vero princeps heres esset Mustafa, prioris uxoris filius, Roxelana effecit, ut falso conspirationis insimularetur ; cum Mustafa accurrisset, qui patri se purgaret, Solimanus eum interfecit. Sic Roxelanæ filius regnavit, Selim II appellatus.

Petrus Gyllius vidit opera mausolei Solimani, qui ibi una cum Roxelana sepultus est, sed non vidit in summo quinto colle magnam meschitam, *Suleymaniye* vocatam, quæ anno 1549 exstrui cœpta est, a clarissimo architecto Sinan concepta. Ille vir anno 1489 prope Cæsaream Cappadociæ (hodie *Kaiseri*) natus est a Græco Christianoque patre. Ut mos erat in imperio, a parentibus raptus est atque islamice educatus in schola Prusæ (hodie *Bursa*), qui fieret miles ianitor ; ibi nomen ei datum est Mimar Sinan. Optimo ingenio præditus, officarius in exercitu factus est et ingeniarius. Anno 1539, cum Magnus Visirius eum Constantinopolis architectum nominat, incohatur eius extraordinarius cursus architecturæ.

Ante Constantinopolin captam tradita Turcorum architectura, ea quidem quæ ad magna ædificia spectabat, solum constabat e diversarum partium coagmentatione ; ædificia non concipiebantur ut totum. Ubi primum Templum Sophiæ invenerunt, hoc monumentum factum est scopus eorum architecturæ religiosæ. Sinan est conditor et summus artifex architecturæ Othomanicæ ; factus est fere centenarius, pro tribus sultanis laboravit et complura centena variâ ædificia construxit, sed tria ei visa sunt maioris momenti, meschita *Sehzade Mehmet* Constantinopoli, quam habebat ut opus tironis, meschita *Suleymaniye* etiam Constantinopoli ut opus structoris et meschita *Selimiye* Hadrianopoli ut opus magistri. In hoc ultimo opere spatium antea cubicum fecit fere hemisphæricum. Unus ex eius discipulis est Sedefkar Mehmet Aga,

architectus Meschitæ Cæruleæ, de qua supra actum est.

Meschita *Sehzade Mehmet*, sic vocata in memoriam Mehmet Solimani dilecti filii, quoque vocatur meschita Principum, quia alius filius, Cihangir nomine, ibi etiam sepultus est. Hic Sinan primum conatus est Templum Sophiæ imitari.

Prope hanc meschitam, excelsi Aquæductus Valentis (Valentiniani, scribit P. Gyllius) fornices extenduntur a clivis tertii collis ad clivos quarti collis. Initio longitudinem unius chiliometri habebat, nunc tantum restant octingenta metra. Eum exstruere cœpit Constantinus, sed opus solum perfectum est ab imperatore Valente. Aquam ducebat ad Byzantinum Palatium per cisternam Nymphæum Maximum vocatam. Aquæductus sæpe restaurandus fuit propter terræ motus. Tempore Turcorum dominationis aquam duxit ad sultanorum claustra atque, iussu Solimani Magnifici, optime restauratus est ab architecto Sinan.

Non longe ab aquæductu est ecclesia Christi Pantocratoris, una e perpauca ecclesiis Byzantinis, quæ a Mahumetanis non funditus mutata sunt. Etiam in proximo est monolitha columna Marciani e granito, decem metra alta ; in summa columna olim erat statua imperatoris Marciani (450-457). Hanc columnam Turci falso vocant Columnam Virginis ; hæc enim inclusa est in meschita Solimani. De ea Petrus Gyllius narrat hæc : « Græci et Turci utrique sua lingua hanc appellabant columnam Virginis, quam puto fuisse illam celebratam recentiorum scriptis supra collem positam, sustinentem Veneris statuam lapideam, quæ virgines suspectas de stupro discernebat ab integris ; nam, si integræ et puræ ad eam prope accessissent, incolumes discedebant ; sin corruptæ, invitæ et nolentes, se denudantes sua pudenda ostendebant. »

In summo quarto colle ædificata est meschita Mahumeti II Victoris, quam Turci vocant *Fatih Camii*. Exstructa est inter annos 1462 et 1470 ab architecto Græco Christodoulo in ruinis ecclesiæ Sanctorum Apostolorum, quam condiderat Constantinus Magnus ; ibi adhibita sunt marmora et aliæ partes ecclesiæ Sanctorum Apostolorum, necnon columnæ Thermarum Zeuxippi. Meschita deleta est anno 1765 et postea reconstructa, sed valde dissimilis præcedentis.

Loco ubi nunc stat meschita Mahumeti II Petrus Gyllius scribit : « Constantinum Magnum templum Apostolorum ædificasse in altitudinem immensam, idque vestivisse omni genere marmorum variorum et fulgentium ab imo solo ad tectum. Circa templum aula illustris in aerem purum et apertum patens, cuius porticus dispositæ in quadrum circumdabant aream sub dio expositam... Arcam, in quam ipse post mortem

includeretur, in medio Apostolorum posuit. » Sed de Constantini sepulcro nihil superest.

Turci sibi assumpserant Byzantinorum morem balneandi ; non mirum ergo si prope suam meschitam « Mamethes, ait Petrus Gyllius, thermas construxit totius urbis maximas in solo cisternæ antiquæ. Hæ thermæ duplices et geminæ sunt, nempe viriles et femineæ, inter se quidem coniunctæ, sed portis divisæ contrariis, quibus ingressus non patet e thermis alteris in alteras thermas. »

« Suburbium Hebdomum appellatum in sexto colle fuisse, qui nunc est intra urbem, ostendit ædes divi Ioannis Baptistæ, quam etiam nunc Græci vulgo vocant Prodromi. » Adhuc supersunt ecclesia Sancti Iohannis Baptistæ decimo sæculo exstructa, et iuxta ecclesia monasterii Constantini Lips, Deiparæ consecrata, quæ potius vocatur *Panachrantos*. Hæ duæ ecclesiæ, meschitæ factæ, decursu temporum compluries læsæ sunt et valde mutatæ ; supersunt pauca opera musiva.

Columna Arcadii, olim medio foro sita, iam non exstat ; nunc solum superest eius basis. Stabat vero tempore Petri Gyllii, qui scribit hæc : « *Columna Arcadii*, quæ etiamnum exstat in septimo colle nuncupato Xerolopho, ex omnibus partibus similis est columnæ Theodosii in Tauro positæ. Habet stylobatem, basim et capitulum. Eius scapus cum spira et capitulo constat lapidibus viginti et uno ; sculptus est pugnibus variis, in modum columnæ, quæ Romæ Traiano

sacra est. »

In eadem regione est *Porta Aurea*, nunc in Castello Septem Turrium (*Heptapyrgion* vel Turcice *Yedicule*) inclusa. Hæc porta est arcus triumphalis a Theodosio I ædificatus extra urbem, quæ tunc muro Constantiano finiebatur. Iam quinto sæculo inclusa est in novis mœniis. Multæ postea mutationes factæ sunt, quarum ultima est *Heptapyrgion*.

Ad alteram mœnium extremitatem, quæ spectat ad Sinum Cornu, erat *Palatium Blachernarum*, cuius minima vestigia supersunt. Cum exstructum est, quinto sæculo, extra muros erat. Septimo sæculo palatium amplificatum mœnium mutatione in urbe inclusum est. Novum palatium ibi exstructum est duodecimo sæculo, ubi imperator Alexius I duces primæ cruciatæ expeditionis accepit. Paulo post imperatores *Palatium Sacrum* reliquerunt et sedem suam in *Blachernas* contulerunt. Post Constantinopolin a Crucigeris captam imperatores Latini ibi etiam sedem suam habuerunt. *Palatium* deletum est Turcorum expugnatione. Iuxta *Blachernas*, duodecimo sæculo ædificatum est *Palatium Constantini Porphyrogeneti*, cuius structura adhuc servata est ; eius frons elegantibus arcuatis ostiis ornatur, quorum cunei marmorei albi cum rubris iucunde alternant. Tempore Tumorum palatium factum est officina figlina et postea vitraria.

Hæc fuit sors Constantinopolis, Europæorum stultitia derelictæ. ❖



Constantinus Constantinopolin, Iustinianus Sacram Sopiham Deiparæ offerunt (opus musivum Sacræ Sopiæ).

DE ANNA SVIDNICENSI (1338/39 - 1362)

SACRI ROMANI IMPERII IMPERATRICE (II)

- scripsit Norbertus Thiel -

Ineunte anno sequenti Anna Francofordium Moenanum itinerata est et inde cum marito Aquisgranum se contulit. Die 9 m. Februarii a. 1354 universus clerus urbis Aquensis Annam et Carolum sollemniter salutavit et in ecclesiam Beatæ Mariæ Virginis, quæ nunc est ecclesia cathedralis dioceseos Aquisgranensis, comitatus est. Ibi intra missam sollemnem iuxta thronum lapideum Caroli Magni imperatoris Romanorum Guilelmus archiepiscopus Coloniensis Annam more usitato chrismate benedicto unxit. Tum tres metropolitæ Rhenani Coloniensis, Moguntiacensis sive Moguntinus [*Mainz, Moguncja*], Trevirensis [*Trier, Trewir*] communiter coronam reginæ Germaniæ capiti Annæ imposuerunt. Inter hanc cæremoniam Coloniensis archiepiscopus precatus est : « Per munus nostrum commune regina uncta et sacrata accipe coronam dignitatis regiæ, quæ capiti tuo manibus quidem indignis, sed episcopalibus imponitur ! Ut coronatione auro et gemmis exterius splendes, ita studeas, ut interius auro sapientiæ et gemmis virtutis decoreris ! Post exitium terræ cælique cum virginibus prudentibus sponso, domino Iesu Christo, digna atque laudabilis obviam iens digneris, quæ per portam regiam aulæ cælestis intres ! »

Coronatio quasi vitæ principis medio ævo fuit accepta corona imperatoris Romanorum. Hæc corona solum Romæ a pontifice maximo accipi potuit. Ex anno 1309 papæ Avenione [*Avignon*] residebant. Roma splendore aulæ papalis carebat. Petrus cardinalis de Columbario, episcopus duarum dioceseon suburbicarum nempe Ostiensis [*Ostia*] et Veliternæ [*Velletri*], coronationi imperiali Caroli et Annæ iussu papæ ut vicarius pontificis maximi præfuit. Coniuges regii per Patavium [*Padua*], Iuliam Pisanam [*Pisa*], Senas [*Siena*] Romam attigerunt. Illos archiepiscopus Pragensis, complures duces Silesiæ, principes Germani, equites Bohemi et sedecim famulæ aulicæ nobiles Romam comitati sunt.

Dominica resurrectionis sive Paschatis id est die 5 m. Aprilis a. 1355 Carolus et Anna ad basilicam sancti Petri se contulerunt. Eos comitati sunt patriarcha Aquileiensis [*Aquileja*], archiepiscopus Pisanus [*Pisa*], episcopi Spirensis [*Speyer, Spira*], Mimidensis [*Minden* in Guestphalia], Olomucensis [*Olmütz, Olomouc*], Litomisliensis [*Leitomischl, Litomyšl*], Seniensis [*Zengg, Senj*], Vicentinus [*Vicenza*], Spoletanus [*Spoletto*], duces Baviariæ, Brunsvici [*Braunschweig, Brunswik*], Troppaviæ [*Troppau, Opava*], Teschenæ [*Teschen, Cieszyn*], Falcomontii [*Falkenberg, Niemodlin*], Monsterbergæ [*Münsterberg, Ziebice*], Saganii [*Sagan, Zagan*], Oppoliæ [*Oppeln, Opole*], nonnulli marchiones,

burggravii sive comites castrenses et multi alii comites, barones, prælati, equites.

Carolus postquam ius iurandum iuravit se papam et ecclesiam Romanam defensurum et omnes possessiones omniaque iura et privilegia Sanctæ Sedis servaturum esse, inter canonicos basilicæ sancti Petri receptus est. Ante altare sancti Mauritii episcopus Ostiensis primum Carolum unxit, tum uxorem eius, mulierem nunc sedecim annorum. Post ambobus mitram capiti imposuit et supra mitram coronam imperialem auream. Cardinalis imperatori insuper sceptrum, malum imperiale, gladium, insignia imperialia, dedit, insignia summæ dignitatis Christianitatis occidentalis.

Revertentibus imperatore et imperatrice Pragam noctu in palatio Senensi [*Siena*] incendium exortum est, quod hospites illustrissimi vix effugerunt parce vestiti. Norimbergæ imperator ecclesiam sub titulo Beatæ Mariæ Virginis ad forum sitam fundavit [*Frauenkirche, koscioł Mariacki*] tali modo gratiam agens pro bono eventu itineris Romani.

Multis conventibus sollemnibus principum totius imperii Anna imperatrix intererat : ita anno 1356 concilia Norimbergense et Mettense participavit, cum Carolus Bullam ut dicunt Auream promulgavit, illam legem fundamentalem, qua modus eligendi regem Germaniæ a septem principibus electoribus ad normam directus est. Secutæ sunt multæ festivitates, quibus Anna imperatrix, mulier summæ dignitatis Europæ gradu conspicua, intererat. Mense Iulio illius anni memoratu digni Franciscus Petrarca, humanista Italus, ab imperatore invitatus Pragæ commoratus est et multos et fructuosos dialogos habuit cum viris doctis, inter quos cum archiepiscopo Ernesto et cancellario imperatoris Iohanne Novoforensi [*Neumarkt* in Silesia, *Sroda Slaska, Streda ; Jan ze Stredy*].

Anno sequenti Carolus et Anna una cum Elisabetha, regina vidua Hungaria, complures peregrinationes fecerunt Aquisgranum, Coloniæ, Marpurgum, ut ibi ad sepulchrum sanctæ Elisabethæ precarentur. Carolo, qui magnam collectionem reliquiarum in arce sua *Karlstejn* asservavit, Marpurgi particulæ de ossibus sanctæ Elisabethæ donatæ sunt. Duobus annis post ad latum occidentale ecclesiæ nunc cathedralis Aquisgranensis imperator Capellam Hungaricam ædificari iussit, quam usque hodiernum tempus peregrini Hungari adire solent.

Carolus imperator valde desiderabat filium, heredem imperii. Sed prima proles, quam imperatrix ætate undeviginti annorum die 18 m. Martii a. 1358 in arce Pragensi peperit, puella fuit nomine Elisabetha. Mater quodammodo contenta non fuit. Potius imperatori

filium peperisset. Quam rem Francesco Petrarcae scripserat. Ille epistula quasi consolatoria data Mediolano die 23 m. Mai a. 1358 matrem consolatus est. Humanista Italus ad imperatricem inter alia hæc scripsit : « Neque tuum hoc et meum et commune gaudium imminuat, quod primus tibi femineus partus est. Nam, ut sapientibus placet, sæpe principium debile melior fortuna sequitur. Solent qui maxima moliuntur, humiliter exordiri. Filiam tibi datam cælitus velut arram nobilioris partus et gaudii plenioris læta complectere ! » (ep. ad fam. 21, 8). Elisabetha filia primogenita in prima ætate Alberto [*Albrecht*] III, duci Austriæ, desponsata est, sed iam anno vitæ suæ decimo septimo obiit. Pro Anna et Elisabetha filia et famulabus aulicis Carolus castrum proprium nomine *Karlik* ædificari iusserat non procul ab arce *Karlstejn*. Cuius castrum non plus quam partes muri externi exstat. In vico *Karlik* – id pro his qui nondum sciunt – tria seminaria Pragensia L.V.P.A.e facta sunt.

Duobus annis post Anna imperatrix iterum gravida fuit et die 26 m. Februarii a. 1361 die Veneris ante dominicam Oculi in arce Norimbergensi, in medio imperii, puerum sanum, robustum, formosum peperit, cui nomen datum est Wenceslaus. Imperator felicissimus fuit filio. Subito cives Norimbergenses vectigali imperiali anni sequentis liberavit et amnestia generali captivis libertatem donavit. Epistula ad Bohemos scripsit : « Exultent corda omnium fidelium ! Tota Bohemia omnibus cum provinciis imperii gaudio exultet tanta fortuna, quæ iis contigit ! Cælum nostra desideria exaudivit, imperatrix, uxor nostra, heredem a Deo petitum peperit, qui me imperio succedet. Habemus filium, fideles. Ille vos timore liberat, ne gens regia nostra intereat et eo regnum disturbetur. »

Baptisma filii imperatoris fuit maximum festum totius imperii. Wenceslaus dominica Misericordia id est die 11 m. Aprilis Norimbergæ in ecclesia parochiali sub titulo sancti Sebaldi baptizatus est. E fonte baptismali levatus est infantulus regius, spes imperii, ab archiepiscopis Moguntiacensi, Coloniensi, Pragensi, a sex aliis episcopis et quinque abbatibus. Imperator curiam sollemnem [*Hoftag*] id est conventum principum Norimbergam convocaverat. Et omnes fere principes electores venerunt. Per octo dies magno cum gaudio festum cum omni sollemnitate celebratum est. Carolus res sacratissimas imperii, reliquias sanctorum maximi momenti, thesaurum imperatorum, insignia imperii agmine sollemni ab arce *Karlstejn* Norimbergam adferenda et ibi exponenda curaverat. Venia papalis sive indulgentia promulgata est, ut festis maioribus anni ecclesiastici fieri solet. Pondus filii

auro libra pendit et sedecim marcas auri ad ecclesiam sanctæ Mariæ Aquisgranum misit. Post festum ipse cum uxore filioque et rebus pretiosissimis Pragam revertit.

Ut potestas regia augetur, Wenceslao infantulo ætatis sex mensium Elisabetha, filia Friderici V, burgravii Norimbergensis, desponsata est. Huic desponsationi filioli Anna quoque imperatrix proprio diplomate in lingua non Latina, sed Theodisca scripto assensa est. Documentum incipit verbis : « Wir Anna von gots gnaden Römische Keiserinne, zu allen zeiten mererin des Reichs und kunigin zu Behem. » (Id est : Nos, Anna, Dei gratia imperatrix Romanorum, semper Augusta imperii et regina Bohemiæ). Sigillum simplex imperatricis solum aquilam imperialem continet.

Sex mensium et anni spatio post imperatrix iterum gravida fuit, iterum puero. Sed – pro dolor ! – una cum infantulo in puerperio mortem obiit præmaturam die 11 m. Iulii a. 1362 ætate viginti trium annorum. Anna mortua gens ducum Svidnicensium et Iavoriensium extincta erat. Anna cum multis familiis nobilibus totius Europæ cognata et affinis erat. Iam memoravi illam inter maiores sanctam Hedwigem Andecensem, ducissam et patronam Silesiæ, habuisse. Per Annam Svidnicensem sancta Hedwigis proavia fuit trium regum Poloniæ nempe Ioannis Alberti [*Jan Olbracht*], Alexandri, Sigismundi I. Ipsa fuit atavia [Polonice *prapra-prababka*] sancti Casimiri principis, patroni Poloniæ et Lithuanæ.

Tota Bohemia funeralia habita sunt, missæ pro defuncta imperatrice celebratæ sunt, ut omnes cives almam animam imperatricis Dei misericordiæ commendarent. Imperatrix mortua in ecclesia cathedrali Pragensi sepulta est, postea ossa eius exhumata et in sepulcrum commune familiæ Augustæ translata sunt. Viduus annum, qui cultu lugubri agitur, intermisit, priusquam quartam uxorem duxit Elisabetham, filiam Bogislai V, ducis Pomeraniæ, eandemque neptem Casimiri, regis Poloniæ. Elisabetha imperatori tres filios et duas filias peperit.

Cum Bolco II, dux Svidnicensis et Iavoriensis, a. 1368 obiit, liberi Annæ heredes facti sunt amborum ducatum. Elisabetha filia heredum renuntiavit, Wenceslaus ætate novem annorum maiorennis declaratus heredum accepit. Promisit se numquam illos ambos ducatus unum ab altero disiuncturum esse neque a corona Bohemiæ, se eis semper capitaneos [*Landeshauptmann*] et scriptores ducatus [*Landeschreiber*] daturum esse, qui in his ducatus nati essent. Ducatus Svidnicensis et Iavoriensis sicut etiam comitatus Glacensis [*Grafchaft Glatz, Klodzko*] per cen-

tum et sexaginta annos principatus hereditarii regis Bohemiæ regentis fuerunt.

Nunc ad finem aliquid dicam de imaginibus Annæ Svidnicensis. Ex ævo medio exstant undecim imagines, plures quam alicuius mulieris nobilis. Historici divitias Annæ laudant, collaudant artium studiosi et iudices pulchritudinem eius. Pulcherrimum opus a Petro Parler architecto ecclesiæ cathedralis Pragensis factum est facies Annæ e lapide arenaceo sculpta, quæ constituta est in choro illius cathedralis.

Aquila Silesiaca gentis Piastæ ad unum latus indicat originem Annæ e Silesia, aquila imperialis ad alterum latus dignitatem eius nobilissimam. Otto Fischer de illa facie Annæ hæc dicit : « Quam pura et concilians est illa facies puellaris, iuvenilis, levis. Palpitant os, nares, oculi quasi in ludo. Puellaris mater, cuius forma, cuius surrisus intuentem rapit. Ecce capilli flavi fluentes, genæ luxuriantes, os oculique ridentes. »

In arce *Karlstejn* exstant quinque imagines Annæ. Una est in ædicula supra altare sacelli sanctæ Catharinæ Alexandrinæ. Quia regina et imperatrix genu flectens ostenditur, imago fortasse votiva est. Dolendum est, quod illa imago Annæ sensibus elegantissime percepta graviter vitiata est. Illud sacellum circa annum 1357 consecratum est.

Altera imago Annæ est supra portam introducto-riam eiusdem sacelli. Coniuges imperiales sanctam crucem venerantur. Carolus et Anna ambabus manibus complectuntur partem inferiorem reliquiarii pretiosi, in quo insunt particulæ sanctæ crucis divini redemptoris. Imperatrix induta est vestimento purpureo. Cervix et humerus eius tecti non sunt veste. Cirri flavi leviter soluti dependent de capite. Facies Annæ ovalis, supercilia arcibus picta, oculi forma amygdalorum venustatem indicant. Corona retro posita frontem altam nobilem melius ostendit.

Iuxta ecclesiam sancti Sebaldi Norimbergensem fuit sacellum mediævale sub titulo sancti Mauritii [*Moritzkapelle*], in quo usque ad finem belli omnium gentium secundi imagines parietales fuerunt, quæ scænas e vita Caroli filiique Wenceslai ostenderunt. In parte superiore pictum est, quomodo Carolus Annam petiverit. In horto sæpe texta circumdato nuntius genu nixus Annæ corbem manu sinistra tenenti epistolam tradit. Super ambobus aquila volat alis passis. De comitatu Caroli solum nonnulla capita in parte sinistra imaginis extra hortum videntur. In parte inferiore videntur tres scænæ vitæ Wenceslai : partus, baptisma, institutio filii imperatoris ætatis octo annorum cum aliis pueris per Burghardum, præpositum monasterii Wissegradensis [*Visegrad*, quod pars est Pragæ]. Otto Fischer

putat feminam non esse Annam, sed Elisabetham principissam Pomeraniæ, quartam uxorem Caroli. Sed verisimilius est Annam pictam esse, quia sacellum supra memoratum, in quo imagines fuerunt, Norimbergæ situm est, et quia Wenceslaus Norimbergæ natus et baptizatus est.

Sequuntur duæ imagines, quæ insunt in manuscripto illuminato Bullæ Aureæ. Wenceslaus IV, rex Bohemiæ, filius Caroli et Annæ, anno fere 1400 hoc manuscriptum scribi et illuminari iussit. Hoc manuscriptum pretiosum nunc asservatur in Bibliotheca Nationali Austriaca Vindobonensi. Una duarum imaguncularum ostendit agmen imperatoris, imperatricis, principum electorum ad consilium principum. Ante omnes equo vehitur archicancellarius, sequuntur tres principes electores civiles [*weltliche Kurfürsten*], imperator, rex Bohemiæ, denique imperatrix cum duabus famulabus aulicis. Altera imaguncularum demonstrat coniuges imperiales inter cenam sollempnem, postquam rex diadema accepit, cum duobus ministris cibos apportantibus. Etiam nostra ætate memoria imperatricis Silesia oriundæ apud Polonos viget. Nam die 11 m. Septembris a. 2004 in memoriam Annæ Svidnicensis statua imperatricis cum inscriptione Polonica « ANNA SWIDNICKA 1339-1362 » in loco Tscherbeney [sive *Grenzeck*, Polonice *Cermna*] prope Thermas Kudovenses [*Bad Kudowa / Kudowa Zdrój*] non procul a finibus Bohemiæ et Tzechiæ erecta et ab episcopo dioceseos Svidnicensis Ignatio Dec sollempniter consecrata est. ❧



Imago Annæ Svidnicensis in triforio ecclesiæ cathedralis Pragensis.

HISTORIA

APPENDIX I

Francisci Petrarcae ad Annam Svidnicensem imperatricem responsio congratulatoria super eius femineo partu sc. Elisabethae filiae (ep. ad fam. 21,8 – Mediolani X. Kal. Iunias a. 1358)

Tue Serenitatis epistolam, gloriosissima Augusta, letus reuerensque suscepi. Vbi quid primum mirer? Tantamne hac tam iuuenili etate sapientiam an eminentissima hac fortuna tam insolitam et tam raram humanitatem tuam, qua me, unum ex pusillis tuis, toto pene orbe disiunctum facundissimo nuntio et familiarissimis literis gaudii tui participem fieri uelle dignata es? Pro quo quidem non Lucine, ut olim uere lucis ignari gentiles, sed Christo, lucis et uite et bonorum omnium auctori, quantas possum tecum gratias ago, qui adolescentiam tuam non tibi tantum, sed toti Imperio uotiuā fecunditate letificat. Tibi quoque pro hac tua dignatione, quoniam aliud nichil est michi, quod tanto munere par rependam, in his literulis uenerabundus assurgo.

Neque uero tuum hoc et meum et comune gaudium imminuat, quod primus tibi femineus partus est. Nam, ut sapientibus placet, sepe principium debile melior fortuna prosequitur. Solent qui maxima moliuntur, humiliter exordiri. Quod in te modo credibile est egisse naturam et hoc leto unico partu tuo multos tibi letissimos polliceri. Satis est nobis, quicumque de te deque illustri consorte tuo rumores prosperos exoptamus, iam te summi Imperii nosse puerperam. Non hic desines, sed quod es orsa feliciter, felicissime consummabis, quamquam non potest utique sexus contemni, unde celestis Imperator temporalem traxit originem. Qui, ut ait insignis ueri professor Augustinus, ne quis forte sexus a suo Creatore se contemptum putaret, uirum suscepit, natus ex femina est. Vnde preterea et terreni reges primi hominum et qui summum in regibus locum tenent, diui Cesares oriuntur.

Adde, quod nec partu tantum, sed ingenio et uirtute multiplici et rebus gestis et regni gloria sexus est nobilis. [Sequitur catalogus mulierum illustrium antiquitatis.]

Sed ne sermo longior tedium ferat, filiam tibi datam celitus uelut arram nobilioris partus et gaudii plenioris leta complectere, et quod te seque dignum est, tuis illam moribus imbue, tui effice imitatricem. Ne diffidas, quam Cesar ex te genuit, et parentibus similem et Cesareo quoque coniugio dignam fore.

Mediolani, X. Kalendas Iunias

Petrarcas Briefwechsel mit deutschen Zeitgenossen unter Mitwirkung Konrad Burdachs herausgegeben von Paul Piur mit einem Anhang: Petrarca sonstige Berichte und Urteile über Deutschland, Berlin 1933, Brief Nr. 19 mit Anmerkungen, S. 75-86 (Vom Mittelalter zur Reformation. Forschungen zur Geschichte der deutschen Bildung, Bd. 7)

APPENDIX II

Quid Carolus IV imperator de scientia sua linguarum scripserit

Deinde peruenimus in Boemiam, de qua absens fueramus undecim annis. ... Et sic cum uenissemus in Boemiam, non inuenimus nec patrem nec matrem nec fratrem nec sorores nec aliquem notum. Idioma quoque Boemicum ex toto oblivioni tradideramus, quod post redidimus, ita ut loqueremur et intelligeremus ut alter Boemus. Ex divina autem gracia non solum Boemicum, sed Gallicum, Lombardicum, Teutonicum et Latinum ita loqui, scribere et legere scimus, ut una lingua istarum sicut altera ad scribendum, legendum, loquendum et intelligendum nobis erat apta.

Karoli IV imp. Rom. Vita ab eo ipso conscripta, Heidelberg 1950, S. 25, (p. 247 Vitæ) (Editiones Heidelbergenses. Heidelberger Ausgaben zur Geistes- und Kulturgeschichte des Abendlandes, Heft Nr. 16)



 *In hoc fasciculo !*

In memoriam professoris Christiani Helfer [G. Licoppe] p. 1

De Vidone Angelino præclaro Latinista [V. Ciarrocchi] p. 2

De Constantinopoli [G. Licoppe] p. 3

De Anna Svidnicensi (1338/39-1362) (II) [N. Thiel] p. 13

Imago tegumenti : Constantinopolis, Sacra Sophia

MELISSÆ ITER LATINVM

Constantinopoli fiet

a die 7 in diem 13 mensis Augusti anni 2008

